

defen.time[®] Электромеханические замки капота

Megalock[®] Механические замки капота

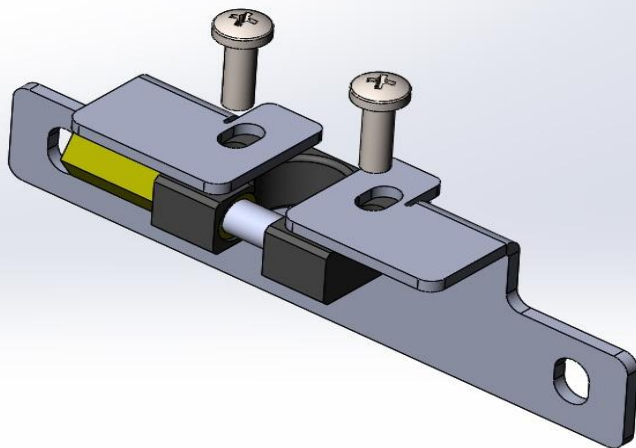

Вывод троса привода возможен с правой, или левой сторон

Кронштейн ставится на: MITSUBISHI PAJERO SPORT, L200.

Произведено ООО «Меритек», Россия, Москва, Боровское ш. вл 7, www.meritec.su, Телефон:

8(495)972 7535, Телефон технической поддержки: 8(968)072 5001, Телефон оптовых закупок:

8(968) 072 5010

Пример установки кронштейна на MITSUBISHI L200.

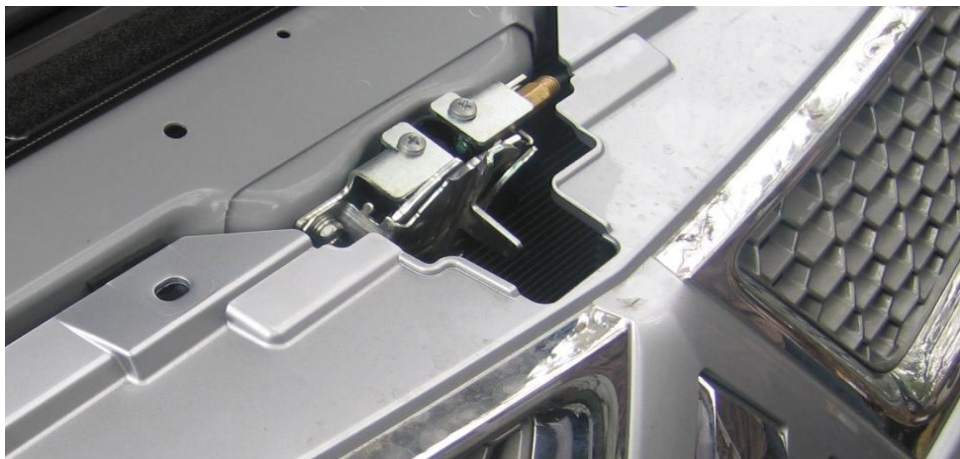

MITSUBISHI L200

1. Снять декоративную решетку радиатора.
2. Открутить 2 верхних винта крепления штатного замка.
3. Прикрутить запорный квадрат к кронштейну.
4. Завести кронштейн за штатный замок. Прикрутить замок.
5. Проверить функционирование дополнительного замка.
6. Установить ранее снятые детали.

MITSUBISHI PAJERO SPORT

1. Снять декоративную решетку радиатора.
2. Открутить 2 верхних винта крепления штатного замка.
3. Прикрутить запорный квадрат к кронштейну.
4. Завести кронштейн за штатный замок. Прикрутить замок.
5. Проверить функционирование дополнительного замка.
6. Установить ранее снятые детали.